

Atlas Copco

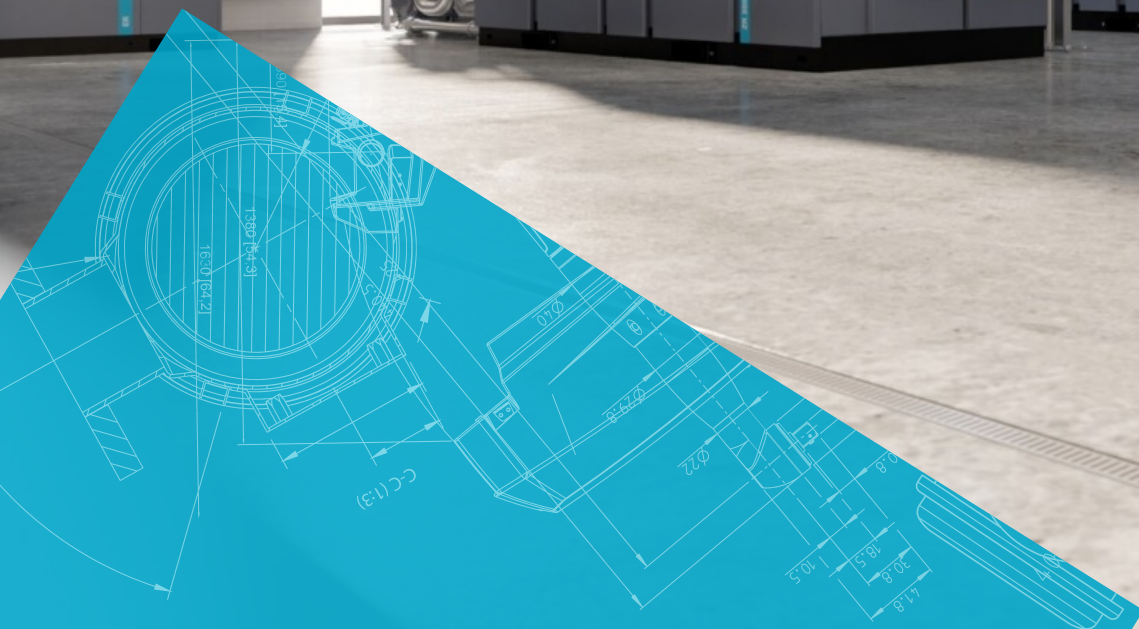

无油螺杆压缩机

ZR 200-355 VSD+

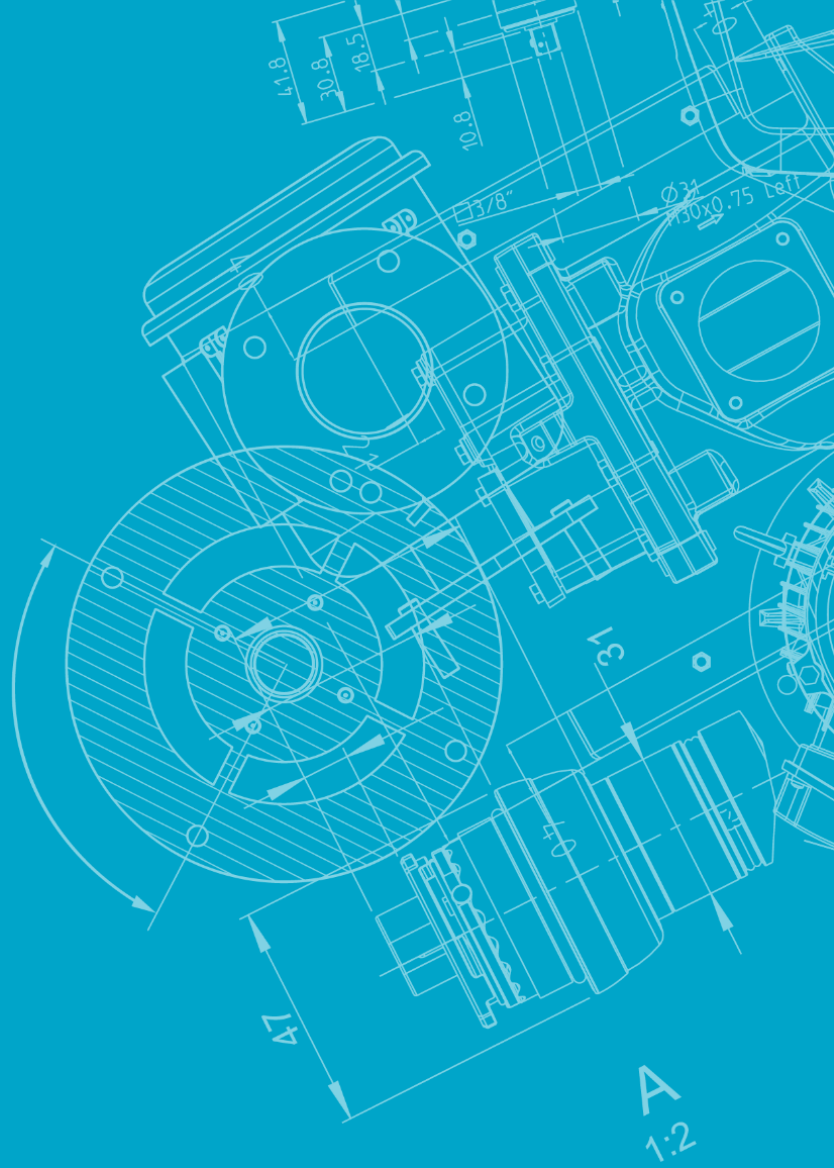

目录

1

封面

3

简介

5

功能

14

出色的空气质量

16

出色的效率

19

智能 AIR 解决方案

21

选件

22

工程定制化解决方案

23

保养

25

油流和空气流

26

Pack 机型规格

28

iMD 规格

30

iMDG 规格

32

封底

全球先进产品

要获得出色的生产效率，有效的方法是在不间断供应优质空气的同时尽量降低运营成本。阿特拉斯·科普柯 Z 系列压缩机追求有效节约能源，确保产品的安全性（只有无油机器可消除污染风险，从而获得 100% 无油空气），并保证在全天连续运行中拥有非常高的可靠性。不仅是现在，而是日复一日、年复一年仍然具有极低的维护成本、很少的保养次数和长久的大修间隔。





高可靠性

六十多年来，阿特拉斯·科普柯一直引领着无油空气技术的发展，在业内制造出种类丰富的空气压缩机和鼓风机产品。



100% 无油压缩空气

ZR 系列可为您提供 100% 纯净并符合 ISO 8573-1 CLASS 0 (2010) 认证要求的空气。



能效优化

出色的 ZR 无油螺杆压缩机主机同时具有排气量 (FAD) 高和能耗低的特点。



最全套机组

凭借 ZR 压缩机，阿特拉斯·科普柯推出了全集成即插即用型机组（包括内部管道、冷却器、电动机、润滑和控制系统）。



覆盖全球的本地化服务

我们的售后产品组合能够以尽可能低的运营成本确保压缩空气设备获得出色的可用性和可靠性，尽可能增添更多价值。



SMARTLINK

- 通过 SMARTLINK 智联星监控您的空气压缩机设备
- 实时了解压缩空气设备的运行状态，以便采取高效和实用的节能措施。



功能和优势

我们推出的阿特拉斯·科普柯 ZR 200 355 VSD+ 兼顾了效率与可靠性和可持续性。此款空气压缩机专为要求高标准压缩空气质量的行业而设计。

ZR 200-355 VSD+ FF (iMD)

左视图

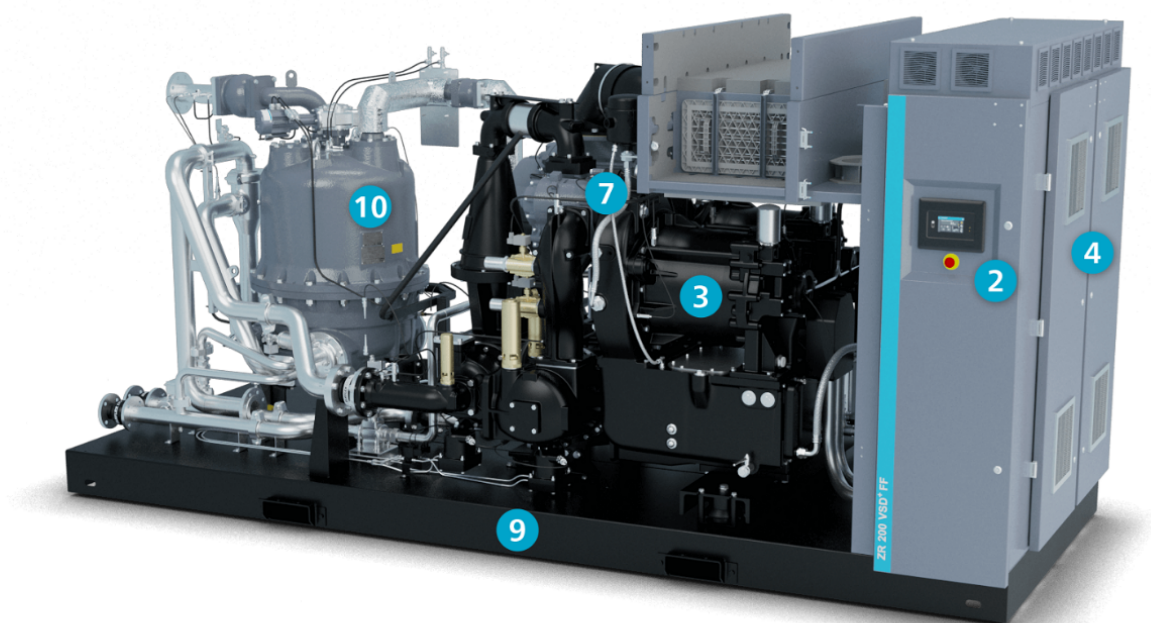

右视图

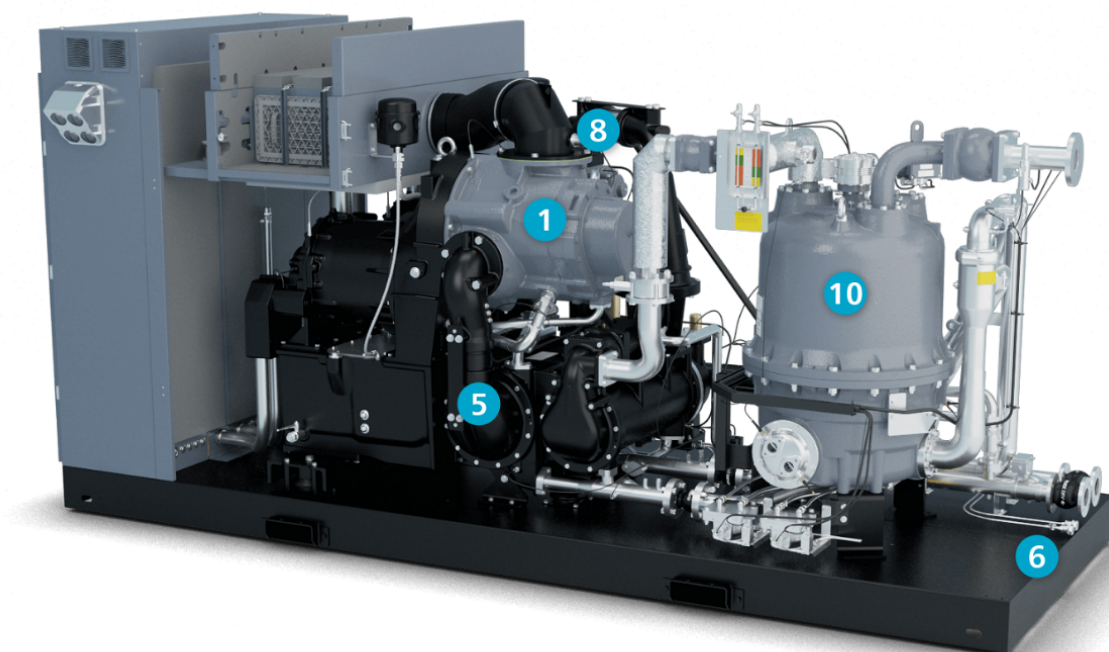

1 高性能主机

- 下一代领先的主机。
- 阿特拉斯·科普柯卓越的转子涂层确保获得高耐用性。
- 卓越的热效率可降低零部件膨胀，从而减少磨损并提高可靠性。
- 更加紧凑的、经过改进的转子型线和冷却夹套尽可能地提高耐用性。

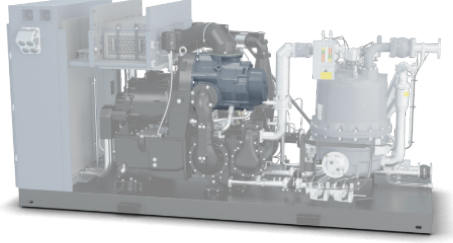

3 高效电动机

- 水冷式永磁电动机配备油润滑轴承。
- 出色的可靠性防止灰尘和水进入电动机。

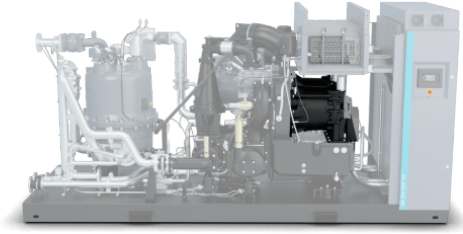

2 高级触屏监测系统

- 用户友好的 Elektronikon® Touch 触摸屏，具有增强的连接能力。
- 包括警告指示、维护计划以及机器状态在线显示，从而提高了运行可靠性。



4 NEOS 驱动器

- 阿特拉斯·科普柯 NEOS 变频器专为在压缩机房的恶劣条件下工作而设计。
- 模块化设计允许更换单个组件，从而降低维护成本。
- 机室可使变频器保持较低温度，从而延长使用寿命并提高运行效率。



5 可靠冷却

- 冷却器配备高效的水分离器，确保提高可靠性。
- 尺寸加大的不锈钢表面式冷却器确保在整个使用寿命期间获得最高性能。
- 双阳极氧化铝管具有星形剖面，有效防止腐蚀
- 易于拆卸，有利于进行快速、经济高效的维护。

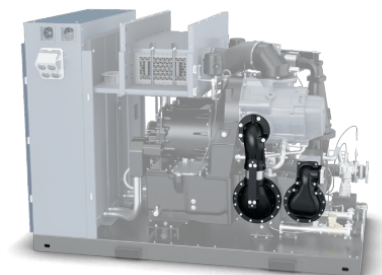

6 零损耗排放装置

- 清除所有的水分和污染物。
- 提高产品和系统的可靠性。

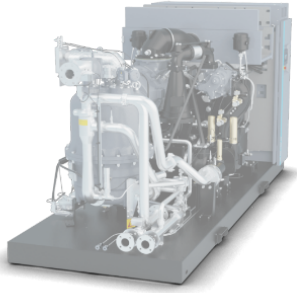

7 轻松检修

- 轻松检修各个组件，从而尽可能地缩短维护时间。
- 铰链门便于日常维护，例如 清洁。
- 可节省工厂中宝贵的且通常是昂贵的地面空间。
- 市面上最高的流量/占地面积比。

8 隔音设计

- 静音机壳确保为在直接环境中工作的人员提供最佳的工作条件。
- 优化的内部管道系统和一体化脉冲消除装置能够降低噪声级别。
- 机壳采用优质涂层，可实现防尘。

9 集中保养项目

- 可尽量减少保养时间，因为需保养的部件集中安装在一起以方便操作。
- 所有部件的设计均方便维护保养并能够实现长使用寿命。

10 集成式干燥机

集成式干燥机有助于简化安装过程，更加高效的接头使得压降变低。除此之外，它还可以节省压缩机房的大量空间。

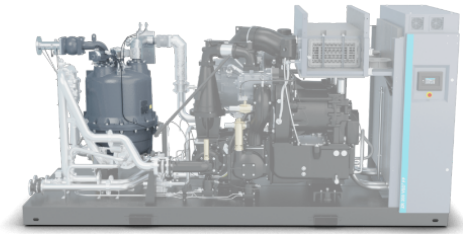

ZR 200-355 VSD+ FF (iMDG)

左视图

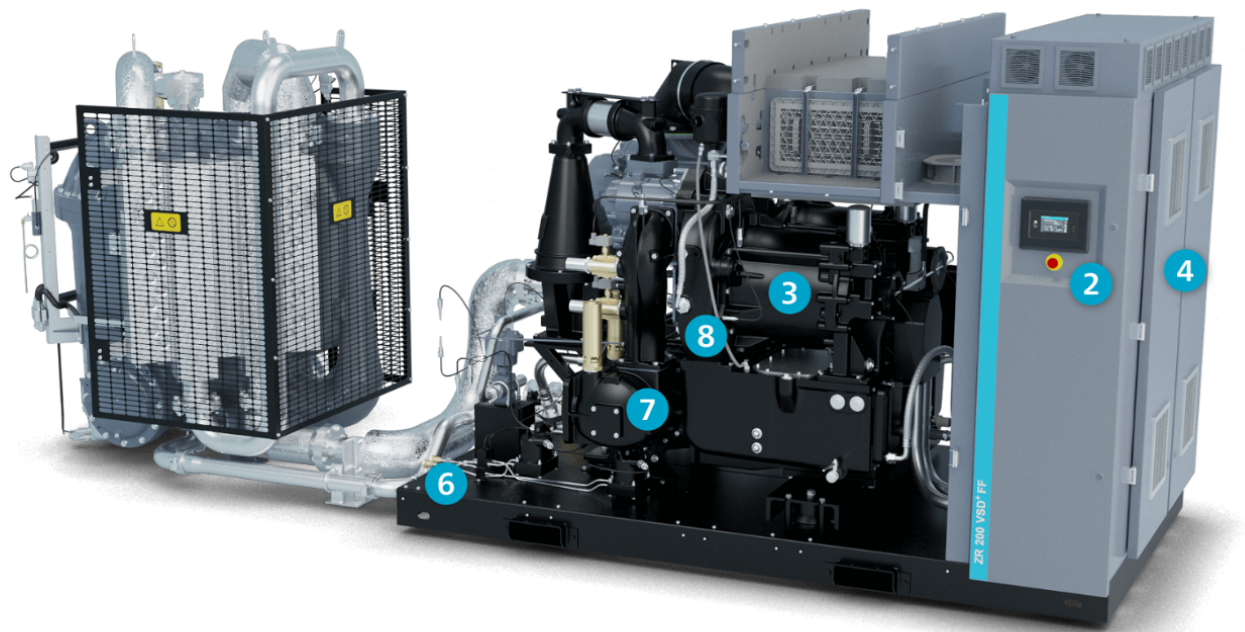

右视图

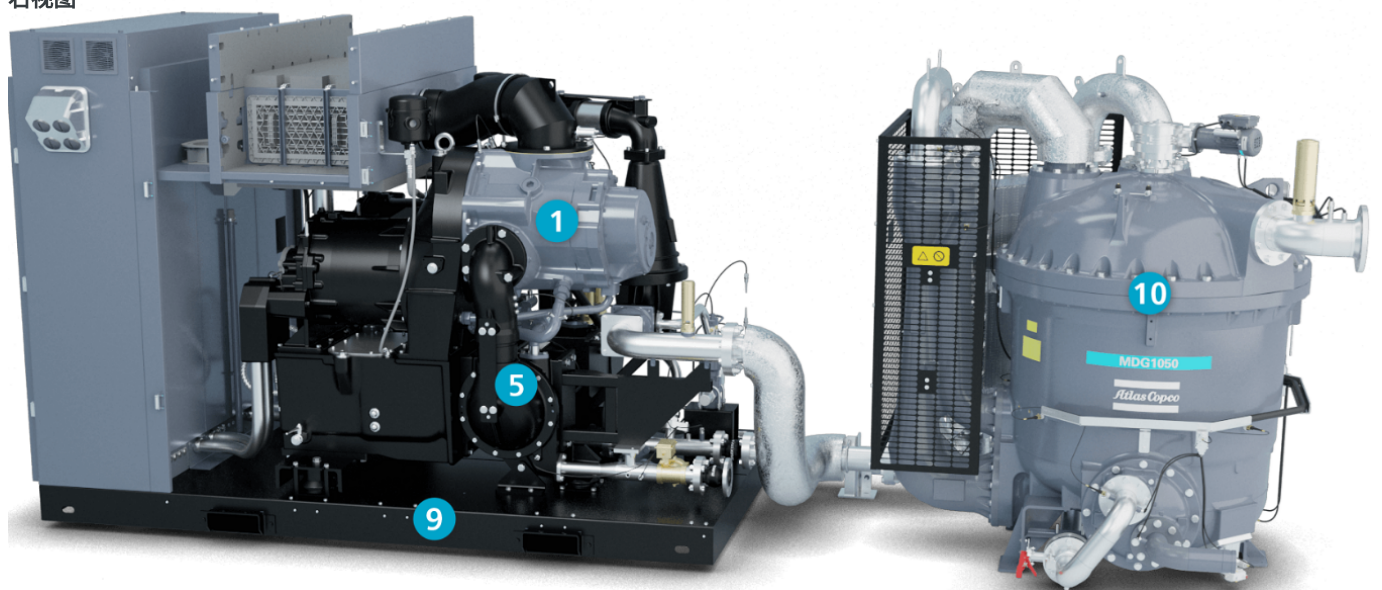

1 高性能主机

- 下一代领先的主机。
- 阿特拉斯·科普柯卓越的转子涂层确保获得高耐用性。
- 卓越的热效率可降低零部件膨胀，从而减少磨损并提高可靠性。
- 更加紧凑的、经过改进的转子型线和冷却夹套尽可能地提高耐用性。

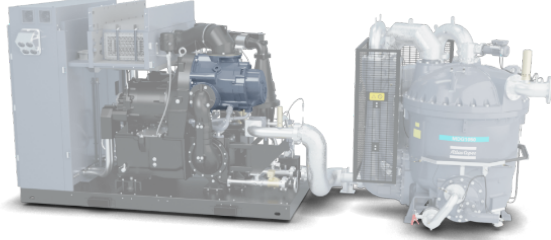

3 高效电动机

- 水冷式永磁电动机配备油润滑轴承。
- 出色的可靠性防止灰尘和水进入电动机。

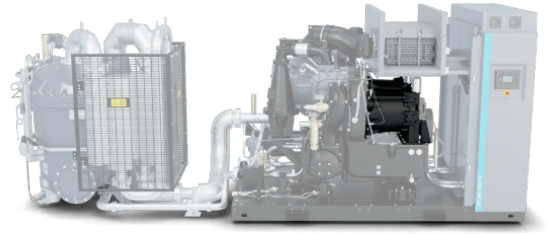

2 高级触屏监测系统

- 用户友好的 Elektronikon® Touch 触摸屏，具有增强的连接能力。
- 包括警告指示、维护计划以及机器状态在线显示，从而提高了运行可靠性。



4 NEOS 驱动器

- 阿特拉斯·科普柯 NEOS 变频器专为在压缩机房的恶劣条件下工作而设计。
- 模块化设计允许更换单个组件，从而降低维护成本。
- 机室可使变频器保持较低温度，从而延长使用寿命并提高运行效率。



5 可靠冷却

- 冷却器配备高效的水分分离器，确保提高可靠性。
- 尺寸加大的不锈钢表面式冷却器确保在整个长使用寿命期间获得最高性能。
- 具有星形剖面形状的双阳极氧化铝管可防止腐蚀。
- 易于拆卸，有利于进行快速、经济高效的维护。

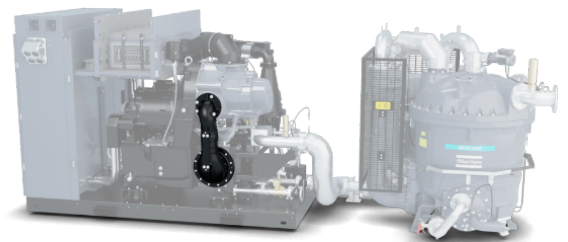

6 零损耗排放装置

- 清除所有的水分和污染物。
- 提高产品和系统的可靠性。

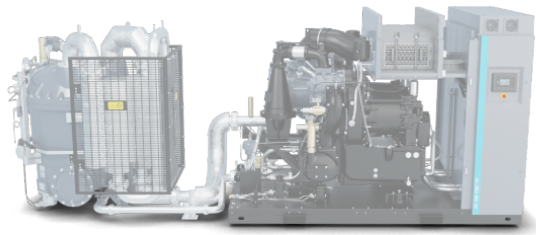

8 隔音设计

- 静音机壳确保为在直接环境中工作的人员提供最佳的工作条件。
- 优化的内部管道系统和一体化脉冲消除装置能够降低噪声级别。
- 机壳采用优质涂层，可实现防尘。

9 集中保养项目

- 可尽量减少保养时间，因为需保养的部件集中安装在一起以方便操作。
- 所有部件的设计均方便维护保养并能够实现长使用寿命。

10 干燥机

7 轻松检修

- 轻松检修各个组件，从而尽可能地缩短维护时间。
- 铰链门便于日常维护，例如 清洁。
- 可节省工厂中宝贵的且通常是昂贵的地面空间。
- 市面上最高的流量/占地面积比。

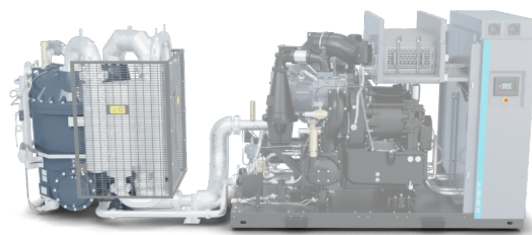

ZR 200-355 VSD+ Pack

左视图

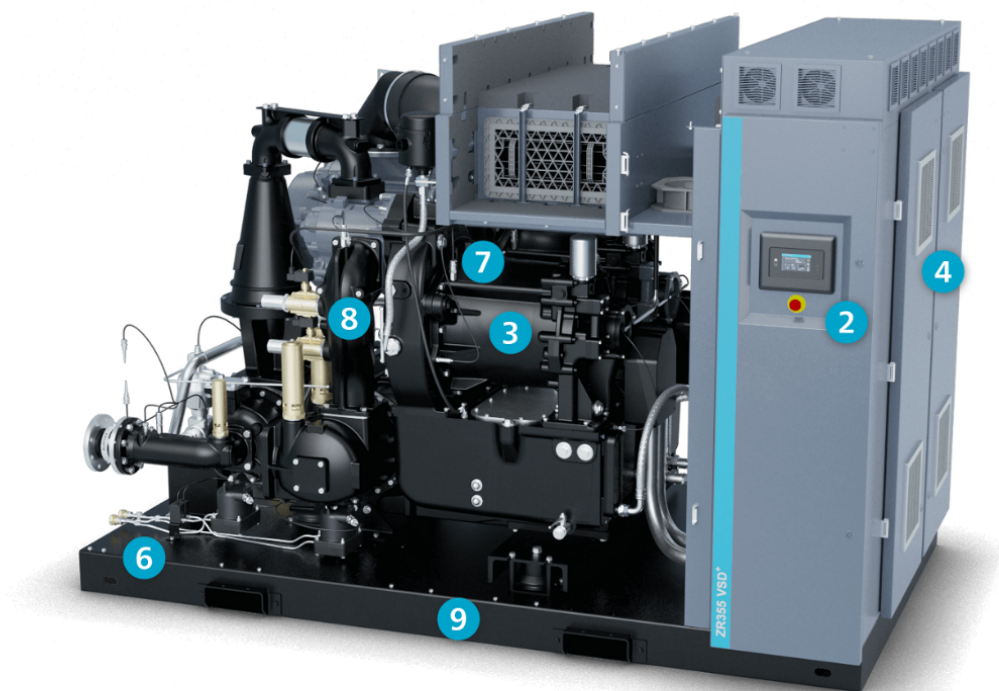

右视图

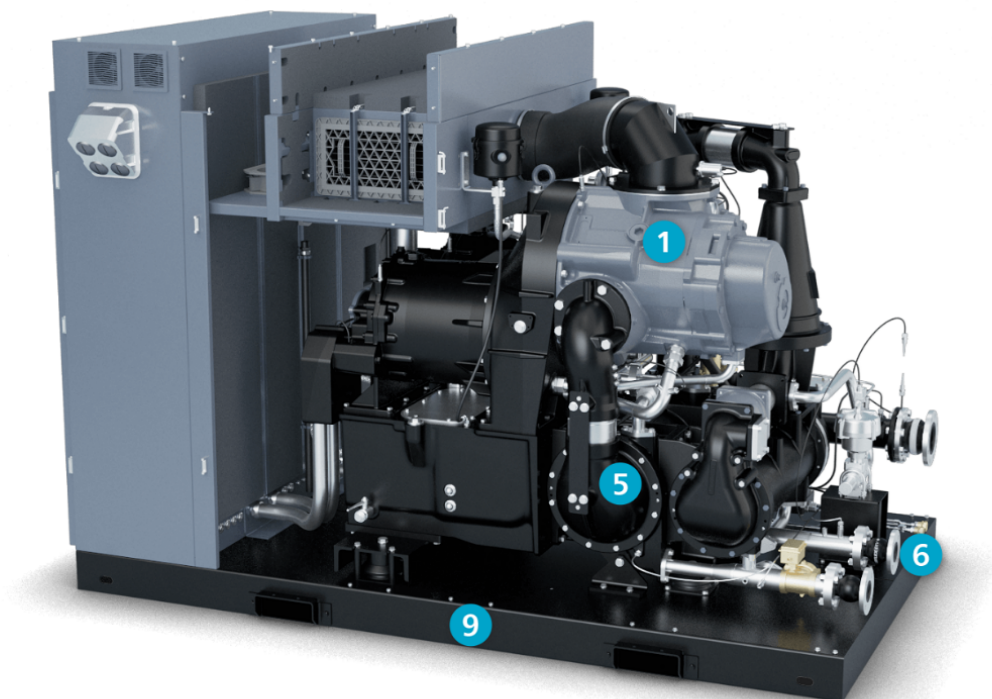

1 高性能主机

- 下一代领先的主机。
- 阿特拉斯·科普柯卓越的转子涂层确保获得高耐用性。
- 卓越的热效率可降低零部件膨胀，从而减少磨损并提高可靠性。
- 更加紧凑的、经过改进的转子型线和冷却夹套尽可能地提高耐用性。

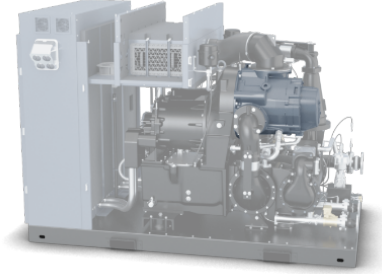

2 高级触屏监测系统

- 用户友好的 Elektronikon® Touch 触摸屏，具有增强的连接能力。
- 包括警告指示、维护计划以及机器状态在线显示，从而提高了运行可靠性。



3 高效电动机

- 水冷式永磁电动机配备油润滑轴承。
- 出色的可靠性防止灰尘和水进入电动机。

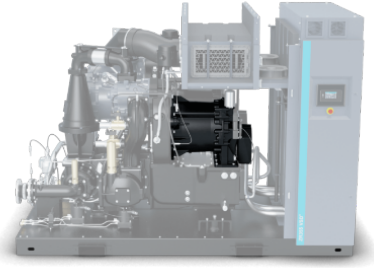

4 NEOS 驱动器

- 阿特拉斯·科普柯 NEOS 变频器专为在压缩机房的恶劣条件下工作而设计。
- 模块化设计允许更换单个组件，从而降低维护成本。
- 机室可使变频器保持较低温度，从而延长使用寿命并提高运行效率。



5 可靠冷却

- 冷却器配备高效的水分离器，确保提高可靠性。
- 尺寸加大的不锈钢表面式冷却器确保在整个使用寿命期间获得最高性能。
- 具有星形剖面形状的双阳极氧化铝管可防止腐蚀。
- 易于拆卸，有利于进行快速、经济高效的维护。

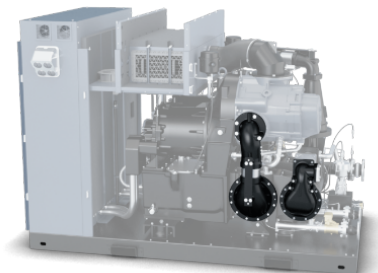

6 零损耗排放装置

- 清除所有的水分和污染物。
- 提高产品和系统的可靠性。

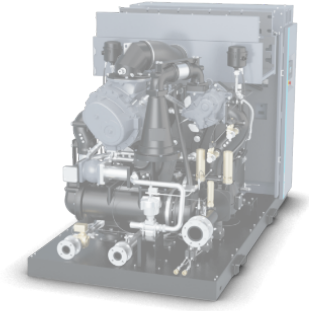

7 轻松检修

- 轻松检修各个组件，从而尽可能地缩短维护时间。
- 铰链门便于日常维护，例如 清洁。
- 可节省工厂中宝贵的且通常是昂贵的地面空间。
- 市面上最高的流量/占地面积比。

8 隔音设计

- 静音机壳确保为在直接环境中工作的人员提供最佳的工作条件。
- 优化的内部管道系统和一体化脉冲消除装置能够降低噪声级别。
- 机壳采用优质涂层，可实现防尘。

9 集中保养项目

- 可尽量减少保养时间，因为需保养的部件集中安装在一起以方便操作。
- 所有部件的设计均方便维护保养并能够实现长使用寿命。

出色的空气质量

使用我们的压缩机和空气处理设备，您可以避免流程中出现灰尘、水分或油污。拥有合适的空气质量以尽可能地提升效率，这是至关重要的。如果空气质量过低，会降低生产设备或流程的可靠性。如果空气质量过高，会浪费能源。因此，拥有适合您需求的空气质量至关重要。



满足您需求的出色装置

必须避免水、灰尘和油污进入。

水

压缩空气中的水分会引起腐蚀和锈蚀，并且可能会损坏您的最终产品。我们供应双塔式、吸附式和滚筒式干燥机，可以去除空气中的任何水分。

灰尘

压缩空气中的灰尘会产生额外的摩擦，从而导致气动装置等部件额外磨损。我们的多种过滤解决方案可以清除系统中的所有灰尘。

油

油粒进入压缩空气系统会造成产品污染，并损坏您的最终产品。借助我们的无油产品和过滤解决方案，我们可以为食品饮料、医疗保健、纺织、化工等行业提供 Class-0 零级空气。

您需要什么等级的空气质量？

CLASS 0 = 由设备用户或供应商指定，比 CLASS 1 更为严格

CLASS 1 = < 0.01

CLASS 2 = < 0.0

CLASS 3 = < 1 部分

CLASS 4 = < 5

目前的 ISO 8573-1 (2010) 等级（五个主要等级及其相应的最大浓度（总含油量））。总含油量（悬浮状油、液态油和油蒸气）(mg/m³)。请联系您当地的阿特拉斯-科普柯代表，确定满足您的应用需求的合适空气质量。

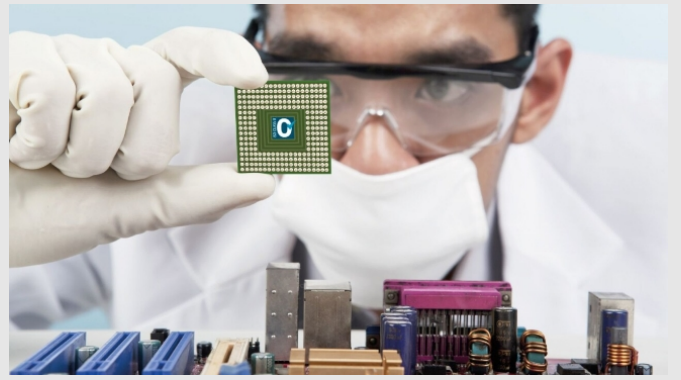

我们的空气处理产品组合



冷冻式干燥机

冷冻式干燥机是十分常见的干燥机，它由空气-空气热交换器和空气-氟里昂热交换器组成。其作用是避免系统中存在游离水，避免系统发生腐蚀。相对湿度低于 50% 足以达到此目的。冷冻式干燥机有水冷式和风冷式两种机型。

吸附式干燥机

当压缩空气应用需要低于 0°C 的压力露点时，可使用吸附式干燥机。大多数情况下，干燥机由两个相邻的压力容器组成。两个容器均装有干燥剂。当一个容器在除去水分时，另一个容器则进行再生，依次循环。

滚筒式干燥机

在双塔式压缩热吸附式干燥机中，有一种机型是滚筒吸附式干燥机。滚筒式干燥机配有带滚筒的容器。该滚筒具有蜂窝状结构，上面浸渍了吸附材料。滚筒的 3/4 用于干燥压缩空气，另外 1/4 则用于再生。再生过程利用热压缩空气完成。

过滤器

针对公用事业和工艺流程，我们提供多种具有不同过滤器类型和等级的压缩空气和气体过滤解决方案，以清除压缩空气系统中的任何灰尘、微生物或油污。

出色的效率

超过 **80%** 的压缩机生命周期成本为其能源消耗成本。此外，为生产压缩空气而支出的成本占工厂电费总额的 **40%** 以上。我们设计的 ZR 系列不仅追求可靠性，而且注重运行效率。获得专利的独特主机出自我们内部设计人员之手，旨在充分提高机器效率。卓越的转子涂层、紧凑的转子型线和冷却夹套，确保尽可能提高压缩效率。独特的 Z 型密封设计确保为您的应用场景提供高效且经过 100% 认证的无油空气。



专为 VSD 而设计

压缩机并不总是满负荷运行，因为您对空气的需求通常不是恒定的。阿特拉斯·科普柯的 VSD 技术通过自动调节电动机的转速密切跟踪空气需求量。这可以节约高达 35% 的能源。ZR 主机专为 VSD 机器而设计，可在宽广的速度范围内高效运行。对于此机组，我们还设计了自己的 NEOS 变频器来持续优化电动机转速，并设计了我们自己的永磁电动机以达到优异的运行效率。

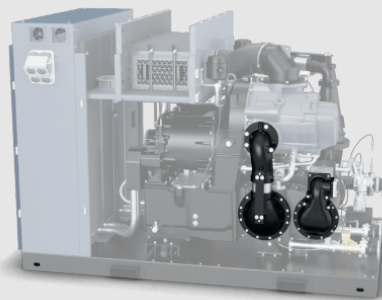
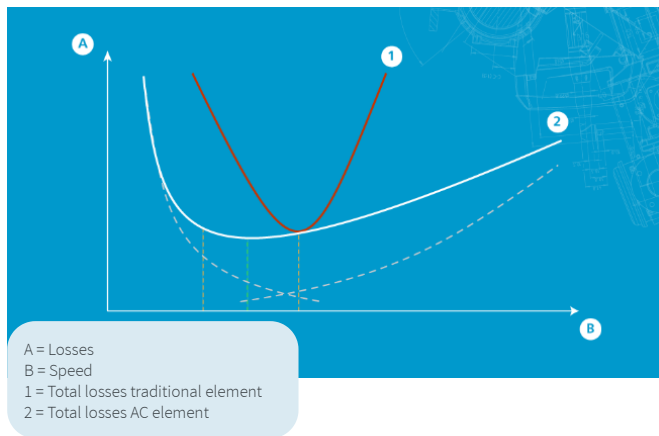
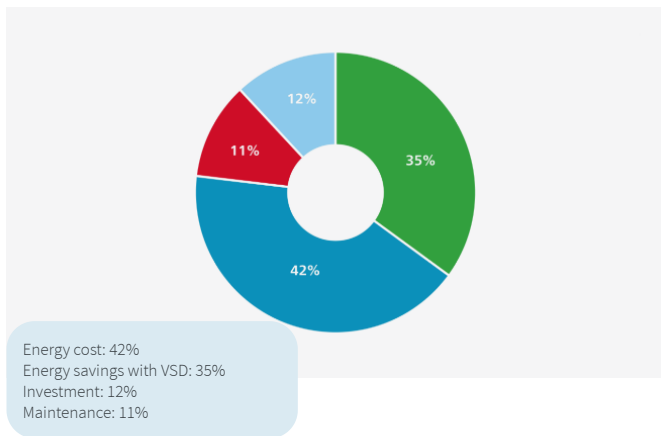

VSD+ 理念

与当今市场上的其他产品相比，配有 NEOS 双驱动装置的 ZR VSD+ 系列具有非常广泛的工作范围。这些机组能够以 11% 至 100% 的负载运行，不会因卸载运行而浪费电能，从而在中低空气需求期间实现显著节能。NEOS 双驱动装置的另一个优势是，与标准恒速机器和具有固定传动比的 VSD 机器相比，ZR VSD+ 在不同的压力下都能以出色的效率工作。

优化了机器中的气流

ZR 200-355 VSD+ 可将密度较大的冷空气引入机组，达到出色的压缩效率。管道和组件均经过精心布置，尽可能降低机组中的压降，从而获得最佳效率。冷却器经过精心设计，可将压降保持在非常低的水平。我们的零损耗排放装置不会浪费任何压缩空气，这使 ZR VSD+ 成为市场上非常高效的机器。

Elektronikon® Mk5 Touch 控制系统

能耗占压缩机运行成本的 80%。Elektronikon® 压缩机监控系统采用以下方式节能：

- 延时二次停机 在任何可能的条件下使压缩机停止运行。
- 双压力设定点 在周末和夜间采用较低的系统压力。
- 根据空气需求 自动调整主电动机转速。
- 根据需求调整干燥机速度。

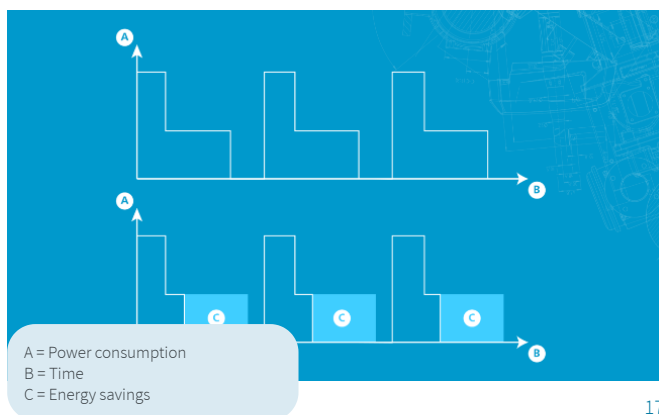



SMARTLINK

- 通过 SMARTLINK 智联星监控您的压缩空气装置：通过始终了解压缩空气设备的运行状态，有效确保机器达到最佳效率和可用性。
- 致力于提高能效：为您的压缩机房定制能效报告。
- 延长正常运行时间：及时更换所有组件，确保尽量长久的正常运行。
- 节省资金：提前发出预警以避免机器故障和生产损失。

能量回收

您可以利用压缩机产生能源。配备能量回收系统之后，空气压缩机可帮助您实现碳中和目标。压缩空气是工业生产中最重要公用事业之一。同时，它也是最大的能源消耗品之一。高达 94% 的电能会转化为压缩热。如果不进行能量回收，这些热能会通过冷却和散热系统白白散失到大气中。从压缩空气系统回收的热水可以用于卫生清洁和空间取暖，但尤其适合加工应用。如果将热水用作锅炉预给水，或者直接用于需要 70-90°C 热水的流程中，则可以节省高昂的能源（例如，天然气和燃料油）。



了解您的装置

压缩机只是整个智能 AIR 解决方案中的一个组件。只有成套的压缩空气系统才能造就节能型解决方案。我们设计了一系列出色的压缩空气产品，这些产品经过充分优化，可以更好地协同工作。智能 AIR 解决方案是压缩机与我们空气和气体设备的有效、可靠结合。该解决方案可以根据您的需要配备干燥机、过滤器、控制器、能量回收系统、制氮机或制氧机、贮气罐、冷却器或增压器。



1 压缩机

人们通常会购买同等规格的压缩机，但为了优化系统，更好的办法是将不同规格的压缩机、技术和控制系统组合在一起。

2 中央控制器

使用中央控制器可减小平均压力带。它还可以降低机器的工作压力。

- 压力降低 1 bar（或 14.5 psi），能耗便降低 7%。
 - 压力降低 1 bar（或 14.5 psi），空气泄漏率便降低 13%。
- 可通过 Optimizer 4.0 中的多种嵌入式功能来调节压力、容量和速度。



3 集成式干燥机

我们的 Full Feature 概念在压缩机中体现为集成式干燥机。它具有额外的优点，比如可以降低安装成本、时间和复杂性，共同控制干燥机与压缩机，减少连接管道从而降低出现泄漏和额外压降的可能性。另一个重要优点是 Full Feature 机器节省空间。

4 贮气罐

规格合适的贮气罐既能提高能效，又能增强系统可靠性。它有助于实现较窄的压力带并限制卸载周期，以减少对主机轴承和其他内部组件的应力。

5 空气处理产品组合

阿特拉斯-科普柯拥有广泛的空气处理产品组合，可满足您的多样需求。从去除压缩空气中的水分、油污和灰尘，到现场制氧和制氮，我们的产品组合涵盖众多应用。

6 AIRnet

AIRnet 是一种管道解决方案，可确保压缩空气、真空、氮气和和其他惰性气体装置的出色运行。该管道分为铝合金和不锈钢两种材质。AIRnet 铝合金管道是卓有成效的空气或气体管网解决方案。它安装便捷，让您能够以创纪录的速度迅速投入运营。AIRnet 具有防泄漏和防腐蚀性能。其管道和接头保修 10 年。

优化您的系统

凭借 ZR 200-355 VSD+，阿特拉斯·科普柯打造出一体化标准机组，它将最新技术融入耐久性设计中。为进一步优化您的 ZR 压缩机性能，或是直接根据您的特定生产环境进行定制，我们还提供了各种可选功能。

	ZR 200-355 VSD ⁺
Anchor pads	•
Energy recovery	•
Silicone-free rotor	•
High ambient temperature version	•
Kit for purge of dry air during standstill	•
IT network	•
Wooden case protection packaging	•
Test certificate	•
Witnessed performance test	•

请注意，选件的可用性取决于所选的配置。
凭借专业的定制团队，我们可以根据您的需求为您进一步定制机组。

工程定制化解决方案

阿特拉斯·科普柯认识到有必要使我们系列化生产的压缩机和干燥机满足大多数公司应用的技术规格和标准，从而促进设备销售。阿特拉斯·科普柯集团内设的战略部门负责对定制设备进行设计和制造，这些设备通常在极端温度下运行，通常是在偏远地点。

创新技术

所有设备均享受我们提供的制造商保修服务。我们不会降低设备的可靠性、使用寿命和性能。作为本地服务运营的一部分，我们的全球售后市场运营机构遍及 160 多个国家和地区，拥有 360 名现场服务工程师，确保阿特拉斯·科普柯随时能够提供可靠的维修服务。



创新设计

每个项目都是独一无二的，当我们与客户达成合作伙伴关系之后，我们会重视眼前的挑战，询问相关问题，并设计出适合的工程解决方案以满足客户的需求。

优质服务

正确保养您的空气压缩机有助于降低您的运营成本，并尽可能降低计划外停机或生产停止的风险。阿特拉斯·科普柯为所有空气压缩机提供能效检查、保养维修、备件和维护计划。将保养操作委托给我们的专业人员，确保您的业务持续高效地运行。我们的保养计划涵盖维修、预防性维护、备件等方面。



全责计划

全责保养计划：为您的压缩机提供全面的呵护

我们以一个整包价格负责您所有的压缩机保养、升级、维修，甚至故障。

全面的压缩机保养

由专业服务工程师执行的按时维护、正品备件、主动升级和压缩机全面检修。

承担全部风险

这意味着由我们负责您的压缩机的所有维修工作，包括故障解决，而且不收取额外费用。

极致高效

安装最新的传动部件给您的压缩机带来更高水平的效率和可靠性。



TotalCare Plan

能效

能耗成本占据压缩空气设备总拥有成本的最大比例。如果不给予适当的维护，可能会出现压降，从而降低系统的效率。借助 TotalCare Plan，各种损耗件均可使用正品备件及时地更换。

更长的正常运行时间

压缩空气是生产流程至关重要的一部分。即使很小的干扰，也可能导致生产停止、业务丧失、材料浪费、产品污染等损失。作为拥有 TotalCare Plan 的客户，您享有获得紧急维修服务的更高优先权。

固定预算

在 7 年当中，维护成本可能出现很大的波动。如果出现昂贵的维修，这可能会严重扰乱您的预算。TotalCare Plan 涵盖各种维修服务，并且仅收取固定的年度费用。

AIRScan 空压系统诊断服务

作为注重节能的买家，您已经购买了市场上节能效果出色的设备。但随着时间的推移，您对设备仍以最佳状态和节能工况运行有多大把握？如果受到这个问题的困扰，请联系阿特拉斯·科普柯对您的装置进行评估。



油流和空气流：分步指南

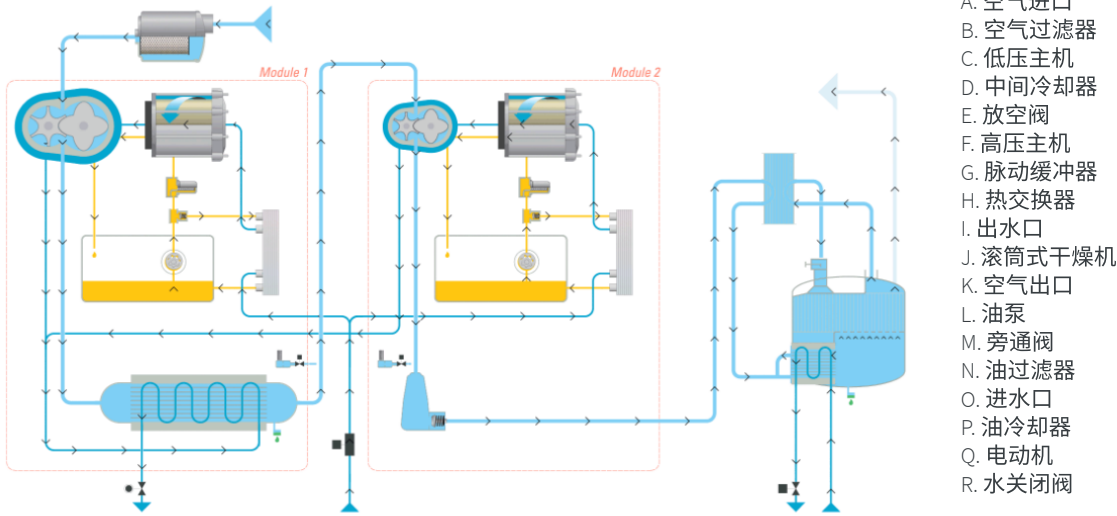

过滤和压缩

空气经过进气过滤器的净化后被吸入压缩机中。然后空气继续进入首个压缩级，被压缩到中等压力。

冷却和第二次压缩

经过首次压缩后，空气在中间冷却器中被冷却。空气冷却后，将通过水分离系统，然后进入高压级。在高压级中，压力会达到最终压力。

交换热量和冷却

高压级出口处湿热的压缩空气经过带有集成式单向阀的脉动缓冲器进入热交换器。在此处，它将热量传递到集成式干燥机，以便进一步用于流程中。空气继续进入后冷却器，在此处得到冷却，同时水会得到分离并排出。

集成式干燥机

经过冷却的湿压缩空气现在与 40% 的经冷却再生空气混合，然后进入干燥机。具有保证露点的干燥压缩空气现在便可供您使用了。

热交换器

40% 的干燥空气进入热交换器，在此从流入的湿热压缩空气中吸收热量。这种干热的再生空气进入滚筒的再生部分，然后流经再生冷却器，空气在此处得到冷却，同时水分得到分离并排出。然后，空气与流入的湿冷压缩空气混合。

油

黄色线路代表压缩机的油流。油经过高效过滤器从储油箱中抽出，以向齿轮输送洁净的冷油，从而实现润滑作用。然后，油会流回到储油箱中。此外，它还配有旁通阀，这允许油流入冷却器中，从而保证达到理想的温度，提高组件的运行效率和耐用性。

水

深蓝色线路代表水流。冷却水进入循环路径，并同时向模块和干燥机分流。首先，冷却水被引流至集成式干燥机。其次，水进入中间冷却器和后冷却器以降低压缩空气的温度。最后，水分流到油冷却器，以降低油的温度。然后，水流经电动机夹套和主机，以确保达到理想的温度。水继续返回冷却器，随后流向出水口。

技术规格

ZR 200-355 VSD+ Pack 规格

Model	Working pressure		Free Air Delivery (1)		Installed motor power	Noise level (2)	Weight
		bar(e)	l/s	m ³ /min	kW	dB(A)	kg
ZR 200 VSD+ 10.4	Minimum	4	257 – 650	15.4 – 39	200	73	5580
	Effective	7	255 – 611	15.3 – 36.6			
	Maximum	10.4	251 – 480	15.1 – 28.8			
ZR 250 VSD+ 10.4	Minimum	4	257 – 810	15.4 – 48.6	250	74	
	Effective	7	255 – 767	15.3 – 46			
	Maximum	10.4	251 – 620	15.1 – 37.2			
ZR 315 VSD+ 10.4	Minimum	4	257 – 955	15.4 – 57.3	315	74	
	Effective	7	255 – 955	15.3 – 57.3			
	Maximum	10.4	251 – 796	15.1 – 47.8			
ZR 355 VSD+ 8.6	Minimum	4	257 – 1063	15.4 – 63.8	355	74	
	Effective	7	255 – 1063	15.3 – 63.8			
	Maximum	8.6	254 – 989	15.2 – 59.3			
ZR 355 VSD+ 10.4	Minimum	4	257 – 988	15.4 – 59.3	355	74	
	Effective	7	255 – 988	15.3 – 59.3			
	Maximum	10.4	251 – 902	15.1 – 54.1			

ZR 200-355 VSD+ Pack 规格

Model	Working pressure		Free Air Delivery (1)		Installed motor power	Noise level (2)	Weight
		psig	l/s	cfm	hp	dB(A)	lb
ZR 200 VSD+ 10.4	Minimum	58	257 – 650	544 – 1378	270	73	12,300
	Effective	100	255 – 611	540 – 1294			
	Maximum	150	251 – 480	532 – 1016			
ZR 250 VSD+ 10.4	Minimum	58	257 – 810	544 – 1717	335	74	
	Effective	100	255 – 767	540 – 1626			
	Maximum	150	251 – 620	532 – 1315			
ZR 315 VSD+ 10.4	Minimum	58	257 – 955	544 – 2024	422	74	
	Effective	100	255 – 955	540 – 2024			
	Maximum	150	251 – 796	532 – 1687			
ZR 355 VSD+ 8.6	Minimum	58	257 – 1063	544 – 2253	476	74	
	Effective	100	255 – 1063	540 – 2253			
	Maximum	150	254 – 989	538 – 2095			
ZR 355 VSD+ 10.4	Minimum	58	257 – 988	544 – 2093	476	74	
	Effective	100	255 – 988	540 – 2093			
	Maximum	150	251 – 902	532 – 1912			

ZR 200-355 VSD+ Pack 尺寸

Model	Length	Width	Height
	mm		
ZR 200-355 VSD+ Pack	3044	1760	2150

ZR 200-355 VSD+ Pack 尺寸

Model	Length	Width	Height
	inch		
ZR 200-355 VSD+ Pack	120	69	85

(1) 根据 ISO 1217 附录 E 第 4 版 (2009) 测得的机组性能。

参考工况:

- 相对湿度 0%
- 进气口绝对压力 1 bar (14.5 psi)
- 进气温度 20°C (68°F)

排气量 (FAD) 在有效工作压力条件下测得。

(2) 在工作站测得的 A 级加权发射声压级 (LpWSAd)。使用 ISO 9614-2 (声强扫描方法) 按照 ISO 2151:2008 测得。所增加的修正系数 (+/- 3 db(A)) 是按照测试规范确定的总不确定度值 (KpAd)。

技术规格

ZR 200-355 VSD+ FF 规格 (iMD)

Model	Working pressure		Free Air Delivery (1)		Installed motor power	Noise level (2)	Weight
		bar(e)	l/s	m ³ /min	kW	dB(A)	kg
ZR 200 VSD+ 10.4	Minimum	6	255-643	15.3 – 38.6	200	73	6770
	Effective	7	255-606	15.3 – 36.4			
	Maximum	10.4	251-477	15.1 – 28.6			
ZR 250 VSD+ 10.4	Minimum	6	255-797	15.3 – 47.8	250	74	
	Effective	7	255-756	15.3 – 45.4			
	Maximum	10.4	251-614	15.1 – 36.8			
ZR 315 VSD+ 10.4	Minimum	6	299-937	17.9 – 56.2	315	74	
	Effective	7		17.7 – 47.2			
	Maximum	10.4		18.6 – 58.2			
ZR 355 VSD+ 8.6	Minimum	6	333 – 1041	20 – 62.5	355	74	
	Effective	7		20 – 62.4			
	Maximum	8.6		18.3 – 53.3			
ZR 355 VSD+ 10.4	Minimum	6	310 – 969	18.6 – 58.1	355	74	
	Effective	7	309 – 969				
	Maximum	10.4	306 – 888				

ZR 200-355 VSD+ FF 规格 (iMD)

Model	Working pressure		Free Air Delivery (1)		Installed motor power	Noise level (2)	Weight
		psig	l/s	cfm	hp	dB(A)	lb
ZR 200 VSD+ 10.4	Minimum	87	255-643	541-1363	270	73	14,925
	Effective	102	255-606	540-1284			
	Maximum	151	251-477	532-1010			
ZR 250 VSD+ 10.4	Minimum	87	255-797	541-1690	335	74	
	Effective	102	255-756	540-1603			
	Maximum	151	251-614	532-1301			
ZR 315 VSD+ 10.4	Minimum	87	299-937	634-1986	422	74	
	Effective	102		633-1986			
	Maximum	151		625-1666			
ZR 355 VSD+ 8.6	Minimum	87	333 – 1041	706 – 2206	476	74	
	Effective	102		705 – 2205			
	Maximum	125		703 – 2055			
ZR 355 VSD+ 10.4	Minimum	87	310 – 969	656 – 2054	476	74	
	Effective	102	309 – 969				
	Maximum	151	306 – 888				

ZR 200-355 VSD+ FF 尺寸 (iMD)

Model	Length	Width	Height
	mm		
ZR 200-355 VSD+ FF (iMD)	4414	1760	2183

ZR 200-355 VSD+ FF 尺寸 (iMD)

Model	Length	Width	Height
	inch		
ZR 200-355 VSD+ FF (iMD)	174	69	86

(1) 根据 ISO 1217 附录 E 第 4 版 (2009) 测得的机组性能。

参考工况:

- 相对湿度 0%
- 进气口绝对压力 1 bar (14.5 psi)
- 进气温度 20°C (68°F)

排气量 (FAD) 在有效工作压力条件下测得。

(2) 在工作站测得的 A 级加权发射声压级 (LpWSAd)。使用 ISO 9614-2 (声强扫描方法) 按照 ISO 2151:2008 测得。所增加的修正系数 (+/- 3 db(A)) 是按照测试规范确定的总不确定度值 (KpAd)。

技术规格

ZR 200-355 VSD+ FF 规格 (iMDG)

Model	Working pressure		Free Air Delivery (1)		Installed motor power	Noise level (2)	Weight
		bar(e)	l/s	m ³ /min	kW	dB(A)	kg
ZR 200 VSD+ 10.4	Minimum	6	255-643	15.3 – 38.6	200	73	Pack: 5120 iMDG dryer: 2530
	Effective	7	255-606	15.3 – 36.4			
	Maximum	10.4	251-477	15.1 – 28.6			
ZR 250 VSD+ 10.4	Minimum	6	255-797	15.3 – 47.8	250	74	
	Effective	7	255-756	15.3 – 45.4			
	Maximum	10.4	251-614	15.1 – 36.8			
ZR 315 VSD+ 10.4	Minimum	6	255-937	15.3 – 56.2	315	74	
	Effective	7					
	Maximum	10.4		251-786			
ZR 355 VSD+ 8.6	Minimum	6	255 – 1041	15.3 – 62.5	355	74	
	Effective	7		15.3 – 62.4			
	Maximum	8.6		254 – 970			
ZR 355 VSD+ 10.4	Minimum	6	255 – 969	15.3 – 58.1	355	74	
	Effective	7					
	Maximum	10.4		251 – 888			15.1 – 53.3

ZR 200-355 VSD+ FF 规格 (iMDG)

Model	Working pressure		Free Air Delivery (1)		Installed motor power	Noise level (2)	Weight
		psig	l/s	cfm	hp	dB(A)	lb
ZR 200 VSD+ 10.4	Minimum	87	255-643	541-1363	270	73	Pack: 11,300 iMDG dryer: 5580
	Effective	102	255-606	540-1284			
	Maximum	151	251-477	532-1010			
ZR 250 VSD+ 10.4	Minimum	87	255-797	541-1690	335	74	
	Effective	102	255-756	540-1603			
	Maximum	151	251-614	532-1301			
ZR 315 VSD+ 10.4	Minimum	87	255-937	541-1986	422	74	
	Effective	102		540-1986			
	Maximum	151		532-1666			
ZR 355 VSD+ 8.6	Minimum	87	255 – 1041	541 – 2206	476	74	
	Effective	102		540 – 2205			
	Maximum	125		538 – 2055			
ZR 355 VSD+ 10.4	Minimum	87	255 – 969	541 – 2053	476	74	
	Effective	102		540 – 2053			
	Maximum	151		532 – 1881			

ZR 200-355 VSD+ FF 尺寸 (iMDG)

Model	Length	Width	Height
	mm		
ZR 200-355 VSD+ FF (iMDG)	5651	1927	2150

ZR 200-355 VSD+ FF 尺寸 (iMDG)

Model	Length	Width	Height
	inch		
ZR 200-355 VSD+ FF (iMDG)	222	76	85

(1) 根据 ISO 1217 附录 E 第 4 版 (2009) 测得的机组性能。

参考工况:

- 相对湿度 0%
- 进气口绝对压力 1 bar (14.5 psi)
- 进气温度 20°C (68°F)

排气量 (FAD) 在有效工作压力条件下测得。

(2) 在工作站测得的 A 级加权发射声压级 (LpWSAd)。使用 ISO 9614-2 (声强扫描方法) 按照 ISO 2151:2008 测得。所增加的修正系数 (+/- 3 db(A)) 是按照测试规范确定的总不确定度值 (KpAd)。



Atlas Copco AB
(publ) SE-105 23 Stockholm, Sweden
电话: +46 8743 80 00
注册 编号: 556014-2720



WWW.ATLASCOPCO.COM

